

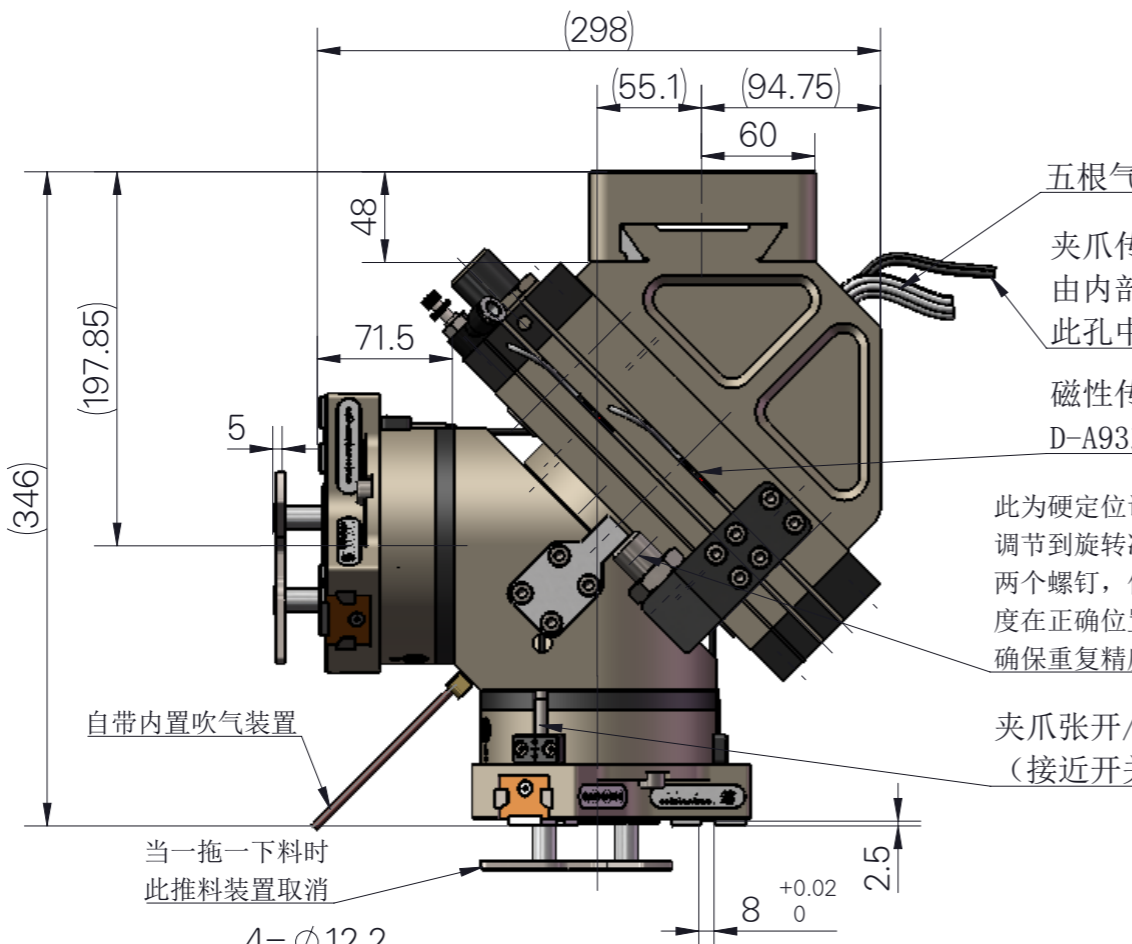

知识产权声明:
本设计的结构和参数知识产权归:
浙江越通电子科技有限公司所有, 在未经
本公司书面许可, 不得复制或仿制。
如经发现被复制或仿制将受到法律的严惩。

因改良等原因, 规格以及外观有所变更时, 不再另行通知, 敬请谅解。
Without further notice if specification and exterior have been
changed because of improvement thanks for your understanding

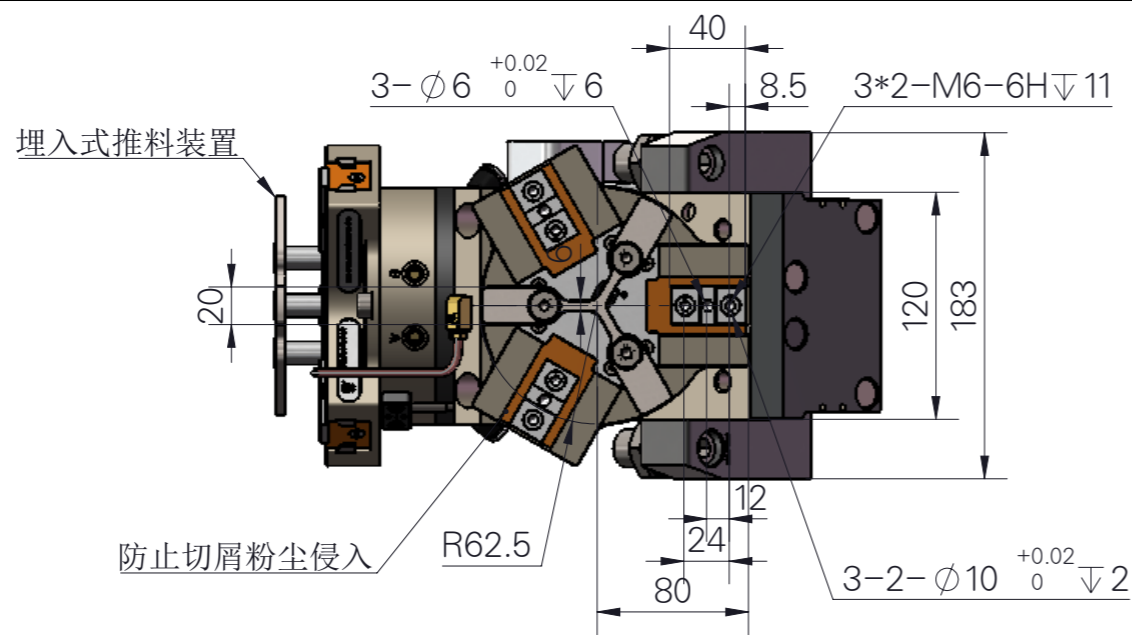

警告:
可通过调节该螺钉确定
夹爪打开和夹紧工件时
的位置信号, 当手感感
觉拧到极限位置后, 切
不可继续用力拧动, 否
则会造成损坏感应块的风险

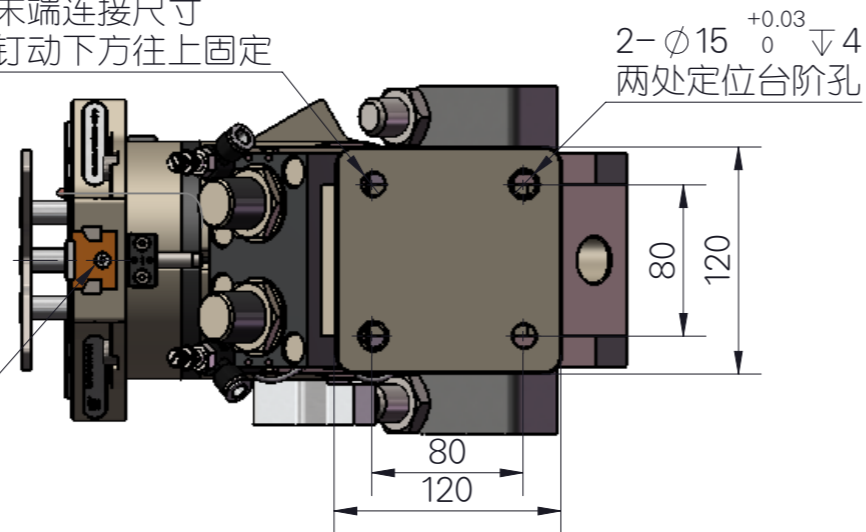

排气式节流阀, 气管规格为8mm
该节流阀用于调节旋转的速度,
避免旋转速度过快造成冲击影
响旋转头和缓冲缸的使用寿命,
速度调节至正常后, 应锁紧调节
螺母, 避免在使用过程中松脱。



警告:

1. 当操作夹爪工作时, 请人员务必远离夹爪和机器人的活动部位, 否则将会造成人身伤害的危险;
2. 由于不同物件有其不同的摩擦系数, 当初次夹持工件时, 请在空旷场地进行试夹, 确保夹稳固后方可装机工作, 否则将会有跌落工件砸伤机器或人员的风险

Warning:

1. When operating the gripper, please keep away from it Gripper and robot's moving parts, otherwise it will Risk of personal injury;
2. Because different objects have different friction coefficients, When clamping the workpiece for the first time, please try clamping in an open field. Ensure that the clamping is firm before the machine can work, otherwise it will There is a risk that falling workpieces may damage machines or personnel.

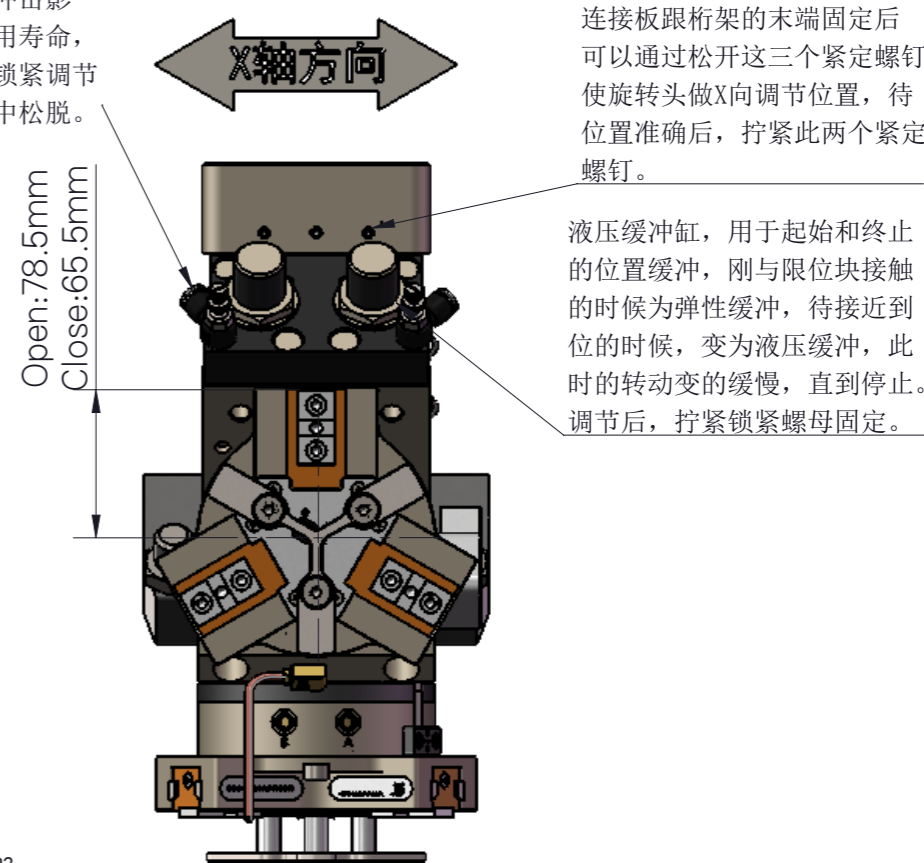

名称: 气动平行三爪&200摆缸组合件
型号 (Model): FY46ZM-D95&FYQ200-R2
开闭范围 (Stroke): 26mm
组合件重量 (Weight): 21.5kg
最大附件长度 (Max. length attach): 120mm
配管连接口 (Fitting size): PF (G) 1/8
理论夹持力-开 (Gripping force : Open): 3502N
理论夹持力-闭 (Gripping force : Close): 3364.8N
单循环空气消耗量 (Air consumption per cycle): 213.8cm³
开闭时间 (Closing/Opening time): 0.22/0.22sec
重复精度 (Repeat accuracy): 0.02mm
连续使用次数 (Continuation usage amount): 40
使用气压 (Operating pressure): 3-8bar
周围温度 (Ambient temperature): -5 to 60°C (-10 to 130°C)
润滑 (Lubrication): 不需要 (Needless)
根据 IEC60529 标准安全防护: IP64
Safety protection according to IEC60529 standard: IP64
所有数据在 7 Bar 时测量 (All data were measured at 7 Bar)
重复精度: 连续动作 100 次以后的检测值
After 100 consecutive strokes to end positions

摆缸技术参数:

1. 大小代号: 200
2. 使用流体: 空气 (不给油) 双作用
3. 使用压力: 0.1~1.0MPa
4. 环境以及流体温度: -5~60摄氏度。
5. 角度调节范围: 0~190度
6. 缸径: 40mm
7. 允许径向负载: 543N
8. 允许轴线负载: 740N
9. 允许弯矩: 25N.m
10. 在 0.5MPa 下的有效输出力矩: 19.8N.m
11. 旋转时间: 0.2~0.8s