

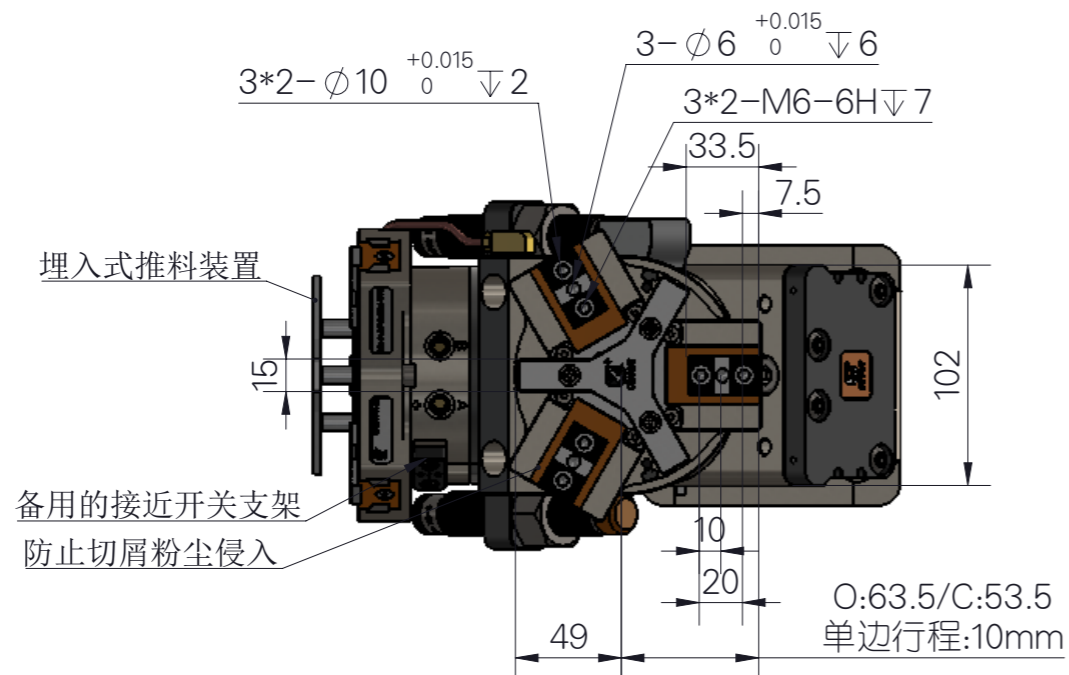

知识产权声明:
本设计的结构和参数均受知识产权保护, 所有, 在未经江越电子科技有限公司许可, 不得复制或仿制。如经发现被复制或仿制, 将受到法律的严惩。

因改良等原因, 规格以及外观有所变更时, 不再另行通知, 敬请谅解。
Without further notice if specification and exterior have been changed because of improvement thanks for your understanding



II (用于可调手指用的调节齿)

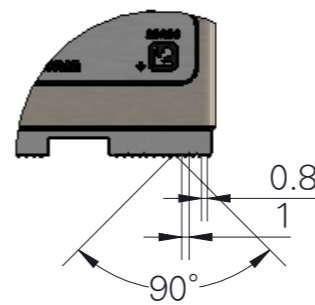

排气式节流阀, 气管规格为4mm
该节流阀用于调节旋转的速度, 避免旋转速度过快造成冲击影响旋转头和缓冲缸的使用寿命, 速度调节至正常后, 应锁紧调节螺母, 避免在使用过程中松脱。

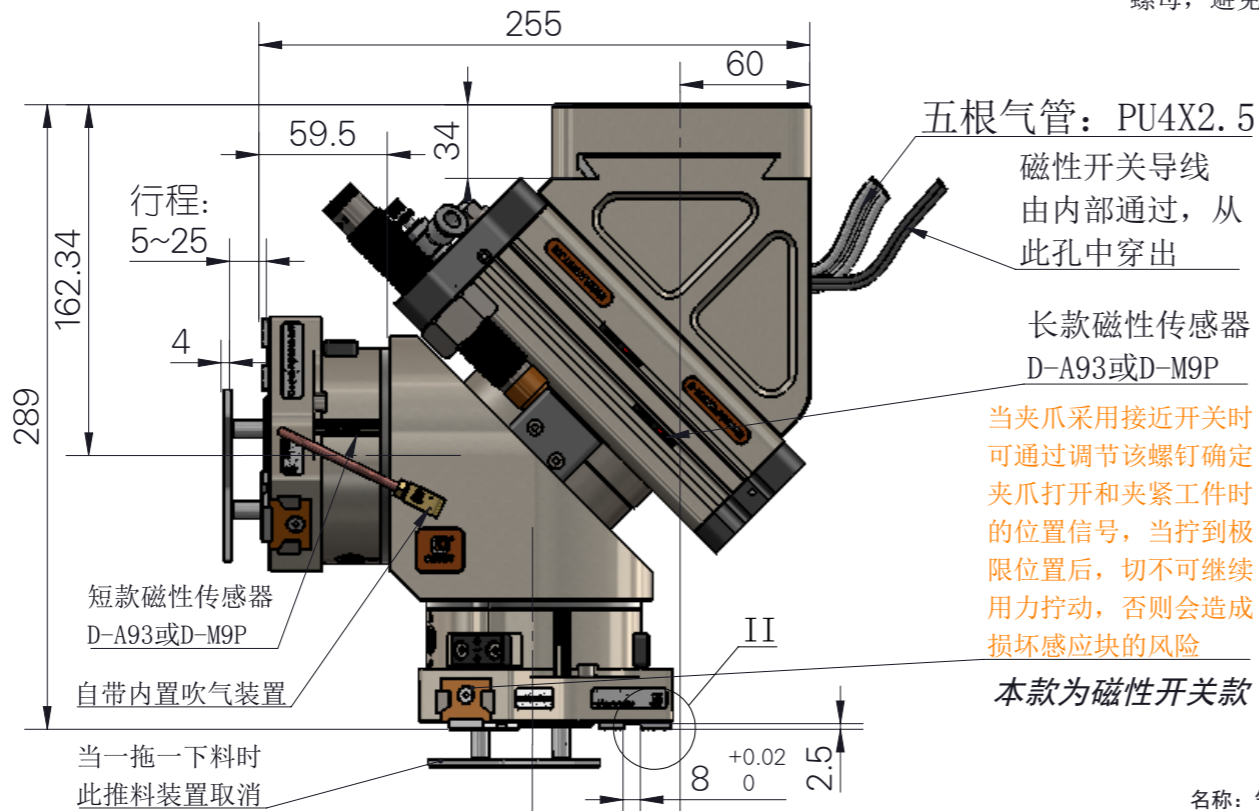

4- $\phi 12.2$
桁架末端连接尺寸
内六角螺钉从下方往上固定

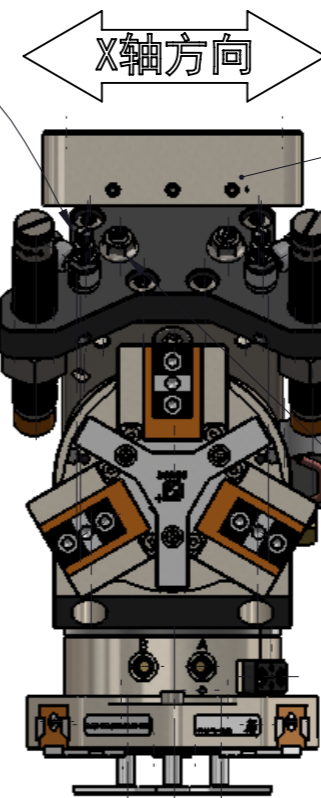
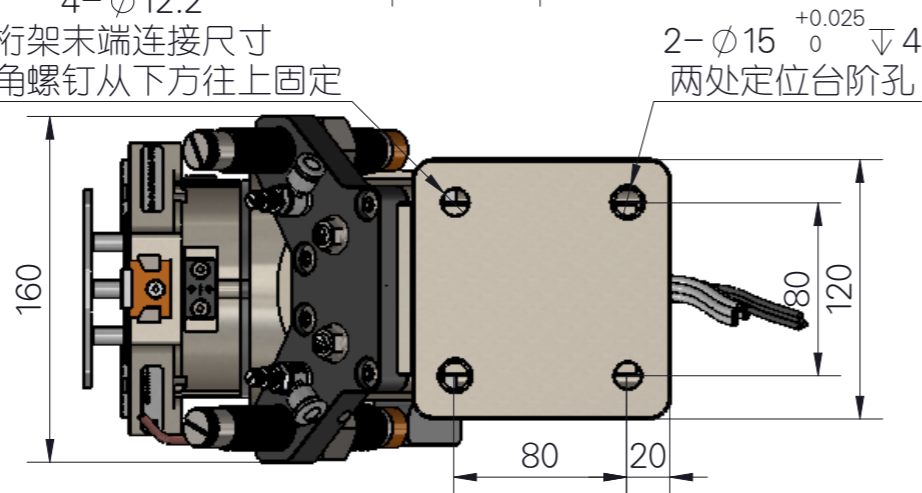

连接板跟桁架的末端固定后 可以通过松开这两个紧定螺钉 使旋转头做X向调节位置, 待位置准确后, 拧紧此两个紧定螺钉。

液压缓冲缸, 用于起始和终止的位置缓冲, 刚与限位块接触的时候为弹性缓冲, 待接近到位的时候, 变为液压缓冲, 此时的转动变的缓慢, 直到停止。调节后, 拧紧锁紧螺母固定。

此为硬定位调节螺钉, 待缓冲缸调节到旋转准确位置后, 调节此两个螺钉, 使起始角度和终止角度在正确位置, 拧紧螺母固定, 确保重复精度在指定范围内。

名称: 气动平行三爪&100摆缸组合件
型号 (Model): FY46ZM-D75&FYQ100-R2
开闭范围 (Stroke): 20mm
最大附件长度 (Max. length attach): 100mm
配管接口 (Fitting size): PF (G1/8)
理论夹持力-开 (Gripping force :Open): 2952.8N
理论夹持力-闭 (Gripping force : Close): 2822.3N

开闭时间 (Closing/Opening time): 0.10/0.10sec
重复精度 (Repeat accuracy): 0.02mm
连续使用次数 (Continuation usage amount): 40
使用气压 (Operating pressure): 3-8bar
周围温度 (Ambient temperature): -5 to 60°C (-10 to 130°C)
润滑 (Lubrication): 不需要 (Needless)
根据 IEC60529 标准安全防护: IP64
Safety protection according to IEC60529 standard: IP64
所有数据在 7 Bar 时测量 (All data were measured at 7 Bar)
重复精度: 连续动作 100 次以后的检测值
After 100 consecutive strokes to end positions

警告:

1. 当操作夹爪工作时, 请人员务必远离夹爪和机器人的活动部位, 否则将会造成人身伤害的危险;
2. 由于不同物件有其不同的摩擦系数, 当初次夹持工件时, 请在空旷场地进行试夹, 确保夹稳固后方可装机工作, 否则将会有跌落工件砸伤机器或人员的风险

Warning:

1. When operating the gripper, please keep away from it Gripper and robot's moving parts, otherwise it will Risk of personal injury;
2. Because different objects have different friction coefficients, When clamping the workpiece for the first time, please try clamping in an open field. Ensure that the clamping is firm before the machine can work, otherwise it will There is a risk that falling workpieces may damage machines or personnel.

摆缸技术参数:

1. 大小代号: 100
2. 使用流体: 空气 (不给油) 双作用
3. 使用压力: 0.1~1.0MPa
4. 环境以及流体温度: -5~60摄氏度。
5. 角度调节范围: 0~190度
6. 缸径: 32mm
7. 允许径向负载: 390N
8. 允许轴线负载: 493N
9. 允许弯矩: 18N.m
10. 在 0.5MPa 下的有效输出力矩: 10.1N.m
11. 旋转时间: 0.2~0.8s
12. 组合件总成重量: 13.1kg