

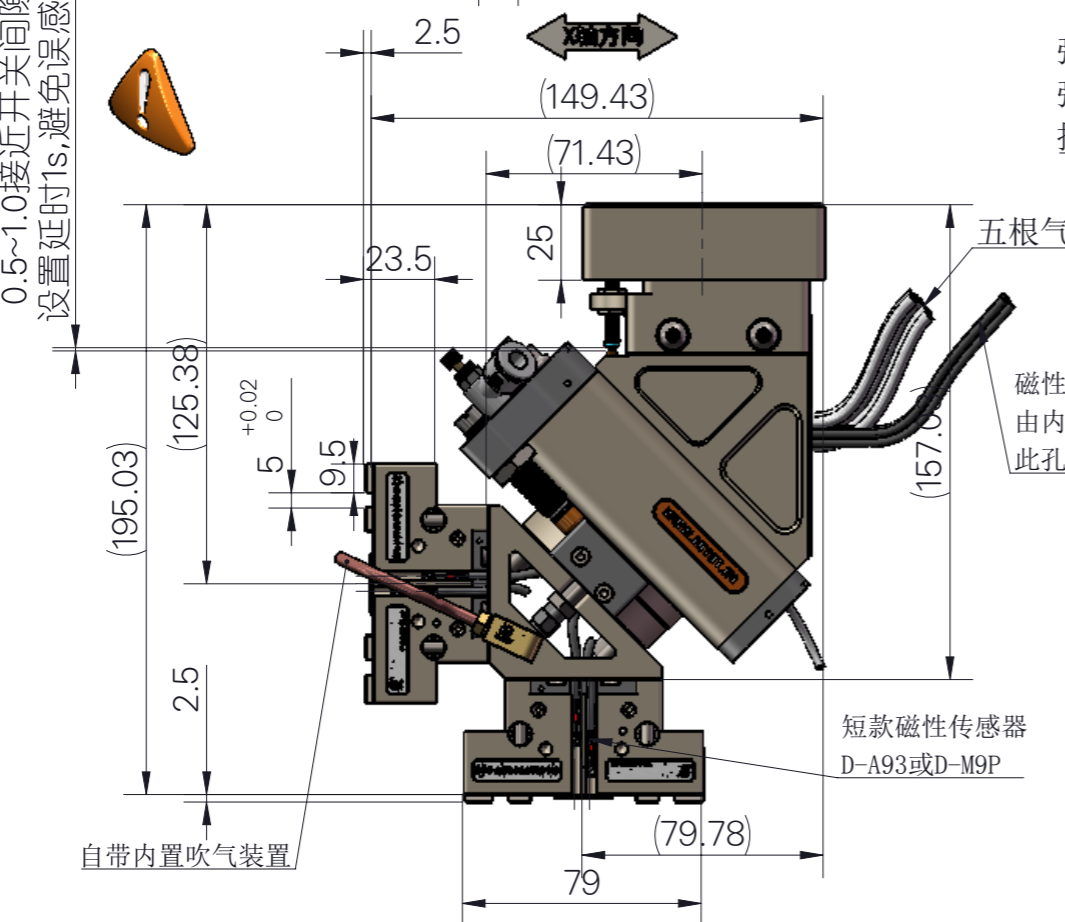

知识产权声明:
本设计的结构和技术参数的知识产权归:
浙江越螺电子技术有限公司所有, 在未经
本公司书面许可, 不得复制或仿制。
如经发现被复制或仿制将受到法律的严惩。

因改良等原因, 规格以及外观有所变更时, 不再另行通知, 敬请谅解。
Without further notice if specification and exterior have been
changed because of improvement thanks for your understanding

0.5~1.0接近开关间隙
设置延时1s, 避免误感应

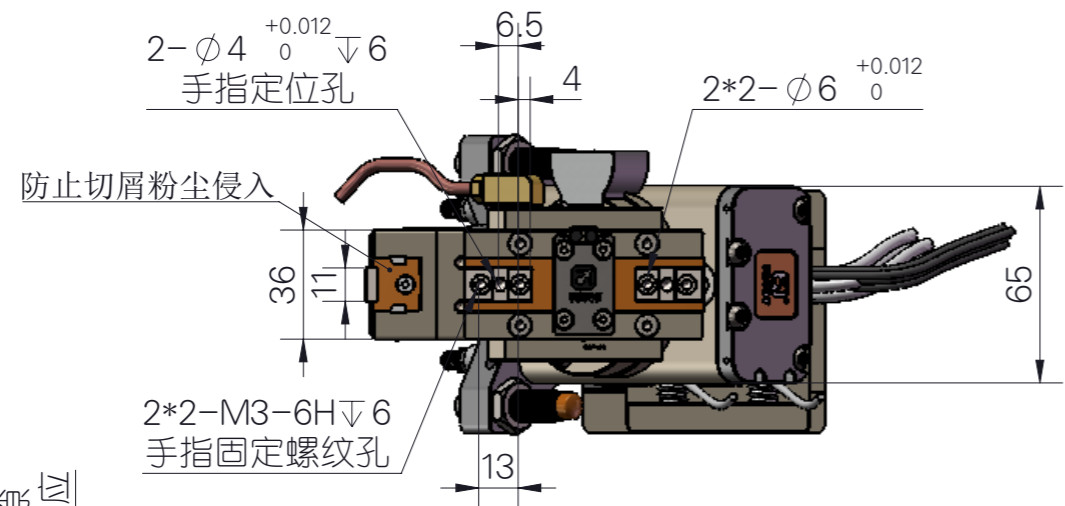

此为硬定位调节螺钉, 待缓冲缸调节到旋转准确位置后, 调节此两个螺钉, 使起始角度和终止角度在正确位置, 拧紧螺母固定, 确保重复精度在指定范围内。

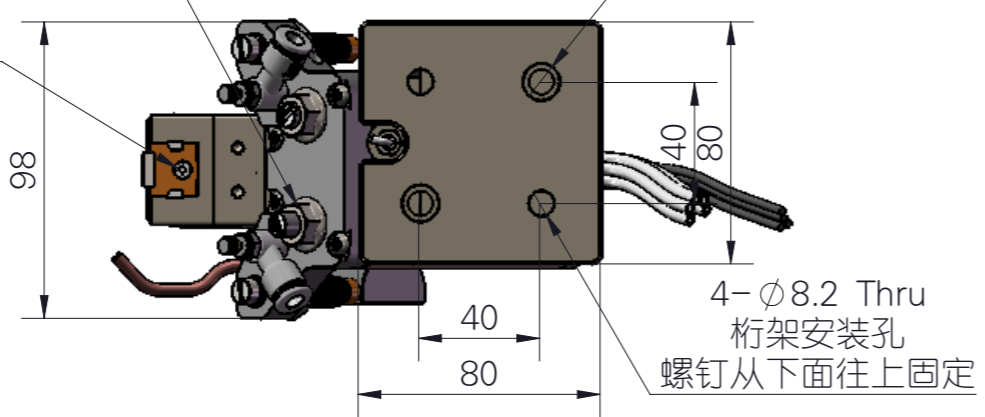
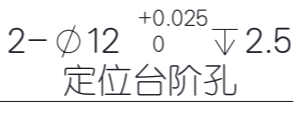

当夹爪采用接近开关时可通过调节该螺钉确定夹爪打开和夹紧工件时的位置信号, 当拧到极限位置后, 切不可继续用力拧动, 否则会造成损坏感应块的风险
本款为磁性开关款可无视此调节螺钉

警告:
1. 当操作夹爪工作时, 请人员务必远离夹爪和机器人的活动部位, 否则将会造成人身伤害的危险;
2. 由于不同物件有其不同的摩擦系数, 当初次夹持工件时, 请在空旷场地进行试夹, 确保夹稳后方可装机工作, 否则将会有跌落工件砸伤机器或人员的风险

Warning:
1. When operating the gripper, please keep away from it Gripper and robot's moving parts, otherwise it will Risk of personal injury;
2. Because different objects have different friction coefficients, When clamping the workpiece for the first time, please try clamping in an open field. Ensure that the clamping is firm before the machine can work, otherwise it will There is a risk that falling workpieces may damage machines or personnel.

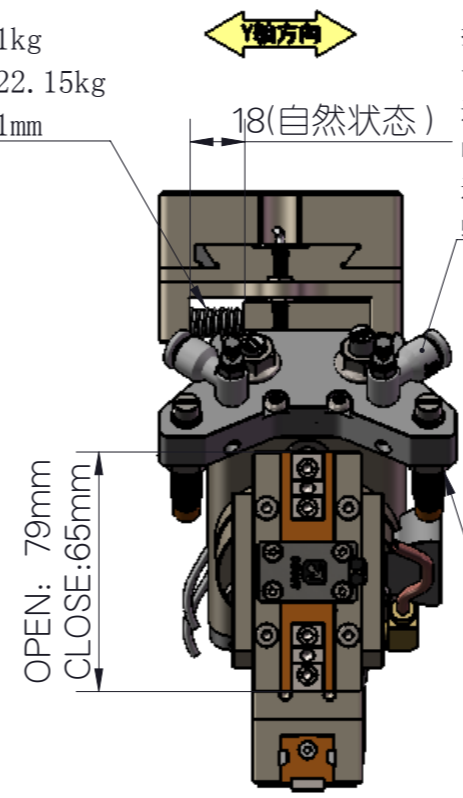

连接板跟桁架的末端固定后可以通过松开这三个紧固螺钉使旋转头做X向调节位置, 待位置准确后, 拧紧此两个紧固螺钉。

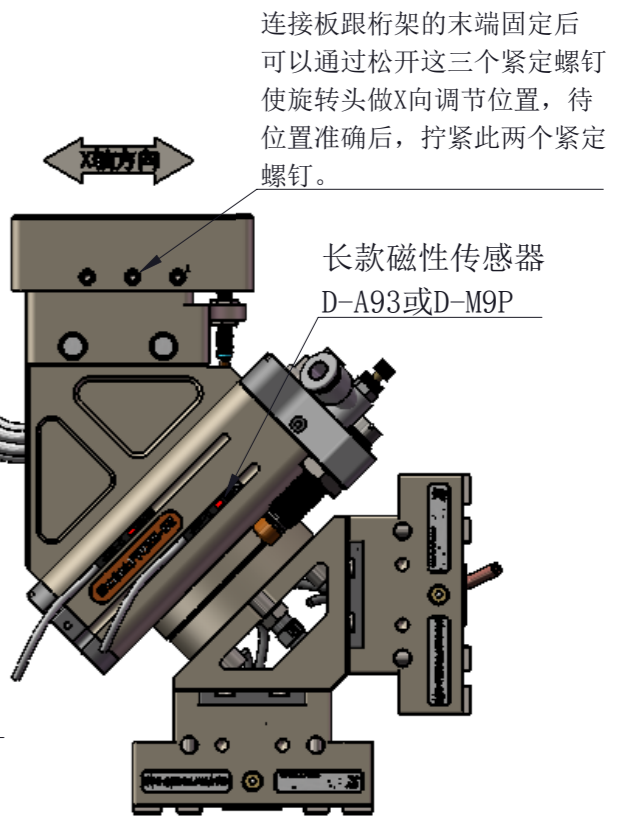

名称: 气动平行两爪&20摆缸组合
型号 (Model): FY30ZM-D25&FYQ20-R2
开闭范围 (Stroke): 12mm
最大附件长度 (Max. length attach): 60mm
配管连接口 (Fitting size): M5
理论夹持力-开 (Gripping force : Open): 302N
理论夹持力-闭 (Gripping force : Close): 274.7N
开闭时间 (Closeing/Opening time): 0.01/0.01sec
重复精度 Repeat accuracy: 0.01mm
连续使用次数 (Continuation usage amount): 60
使用气压 (Operating pressure): 3-8bar
周围温度 (Ambient temperature): -5 to 60°C (-10 to 130°C)
润滑 (Lubrication): 不需要 (Needless)
根据 IEC60529 标准安全防护: IP64
Safety protection according to IEC60529 standard: IP64
所有数据在 7Bar 时测量 (All data were measured at 7 Bar)
重复精度: 连续动作 100 次以后的检测值
After 100 consecutive strokes to end positions

旋转摆缸的技术参数

1. 大小代号: 20
2. 使用流体: 空气 (不给油) 双作用
3. 使用压力: 0.1~1.0MPa
4. 环境以及流体温度: -5~60摄氏度。
5. 角度调节范围: 0~190度
6. 缸径: 20mm
7. 允许径向负载 147~166N
8. 允许轴线负载: 137N
9. 允许弯矩: 4.0N.m
10. 在 0.5MPa 下的有效输出力矩: 1.84N.m
11. 旋转时间: 0.2~0.8s
12. 整体总成重量: 3.05kg