



知识产权声明:  
本设计的结构和技术参数的知识产权归:  
江蘇电子技术有限公司所有,在未经  
本公司书面许可,不得复制或仿制。  
如发现被复制或仿制将受到法律的严惩。

GB/T 1804-m  
未注明加工公差极限偏差

螺纹公差	+2P
角度	±1°

30以上	±2.0	±4.0
6~30	±1.0	±2.0
3~6	±0.5	±1.0
0.5~3	±0.2	±0.4

半径范围 精密中等级 最低等级

圆弧半径类	
>400~1000	±0.8
>120~400	±0.5
>30~120	±0.3
>6~30	±0.2
>0.5~6	±0.1

基本尺寸 公差值

机械加工类  
图幅  
ISO:A3:420X297

设计软件

Solid works

永杰机械CAD

特性标记及处数

特性分类	符号	处数
------	----	----

关键特性	KEY	
------	-----	--

重要特性	●	
------	---	--

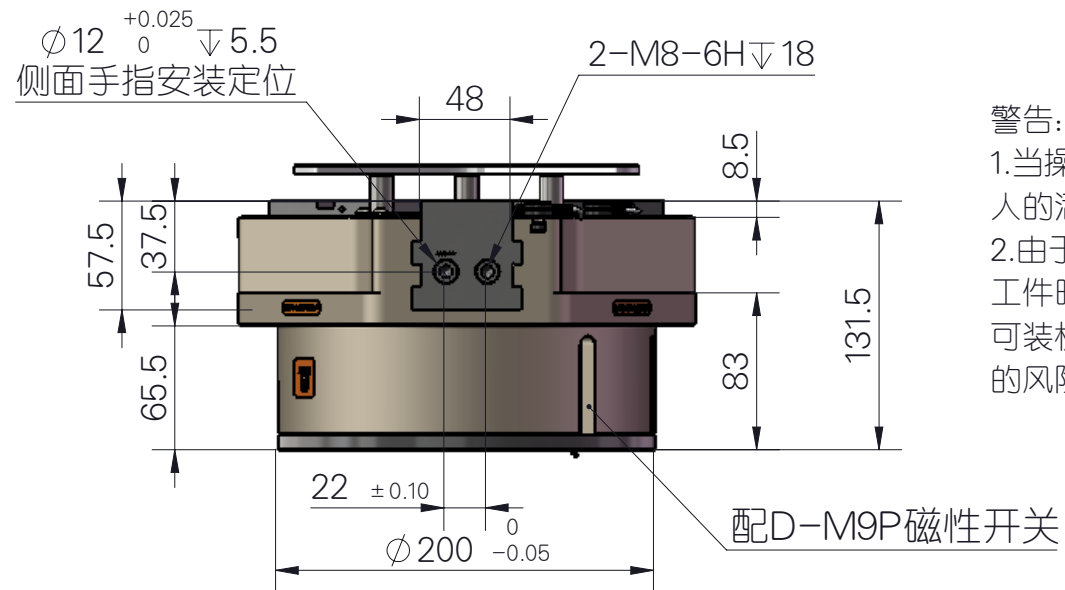

警告:

- 1.当操作夹爪工作时, 请人员务必远离夹爪和机器人的活动部位, 否则将会造成人身伤害的险;
- 2.由于不同物件有其不同的摩擦系数, 当初次夹持工件时, 请在空旷场地进行试夹, 确保夹稳固后方可装机工作, 否则将会有跌落工件砸伤机器或人员的风险

名称: 薄款强加持力三爪D160

Model: FY56N-D160-BTS

夹爪基本参数

- 1.外形尺寸: 直径Φ244\*Φ131\*高度151
- 2.夹持有有效行程: 48mm(双作用: 单边24mm)
- 3.理论夹持力-开(Gripping force :Open):8514.8N  
理论夹持力-闭(Gripping force : Close):7965.7N
- 4.所有数据在 0.7MPa时测量(All data were measured at 0.7MPa)
- 5.重复精度: 连续动作100次以后的检测值
- 6.气管类型: 侧面和底部(客户可事先提前联系我司)
- 7.开闭时间: 0.55~1.5Sec
- 8.使用气压: 0.3~1.0Mpa
- 9.使用温度: -5℃~60℃
- 10.重量: 11.3kg.
- 11.专利结构

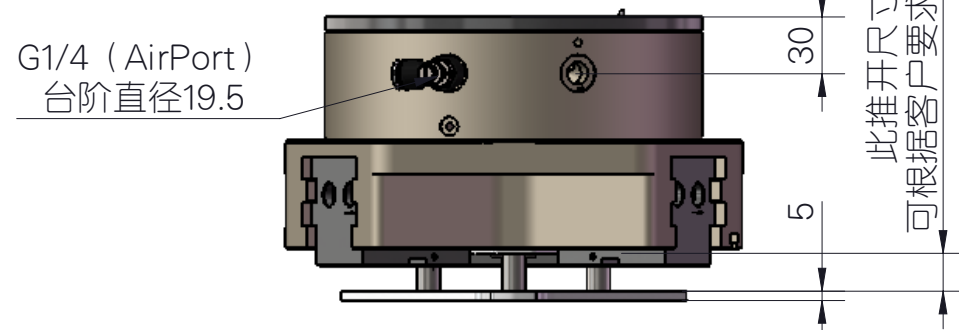
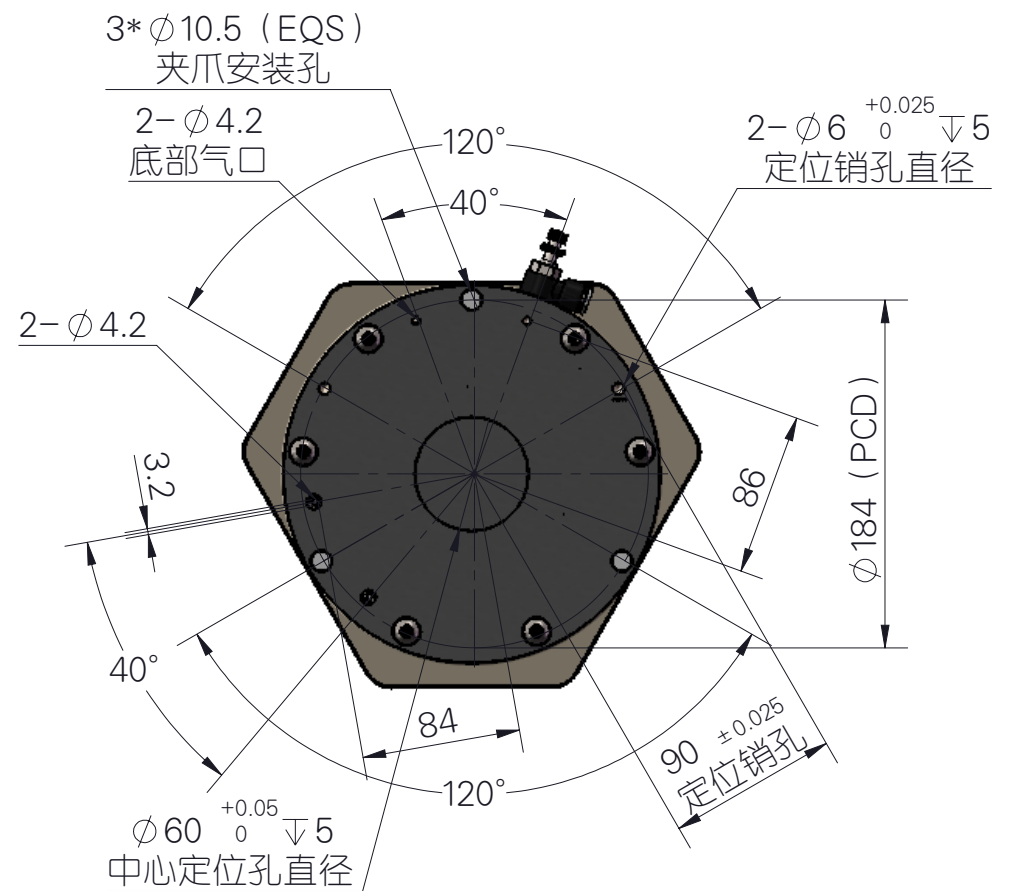
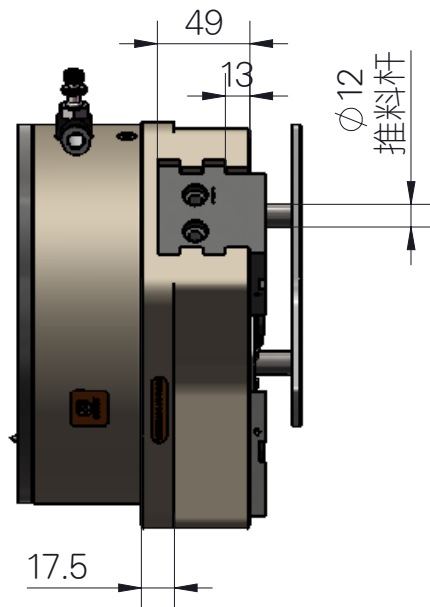
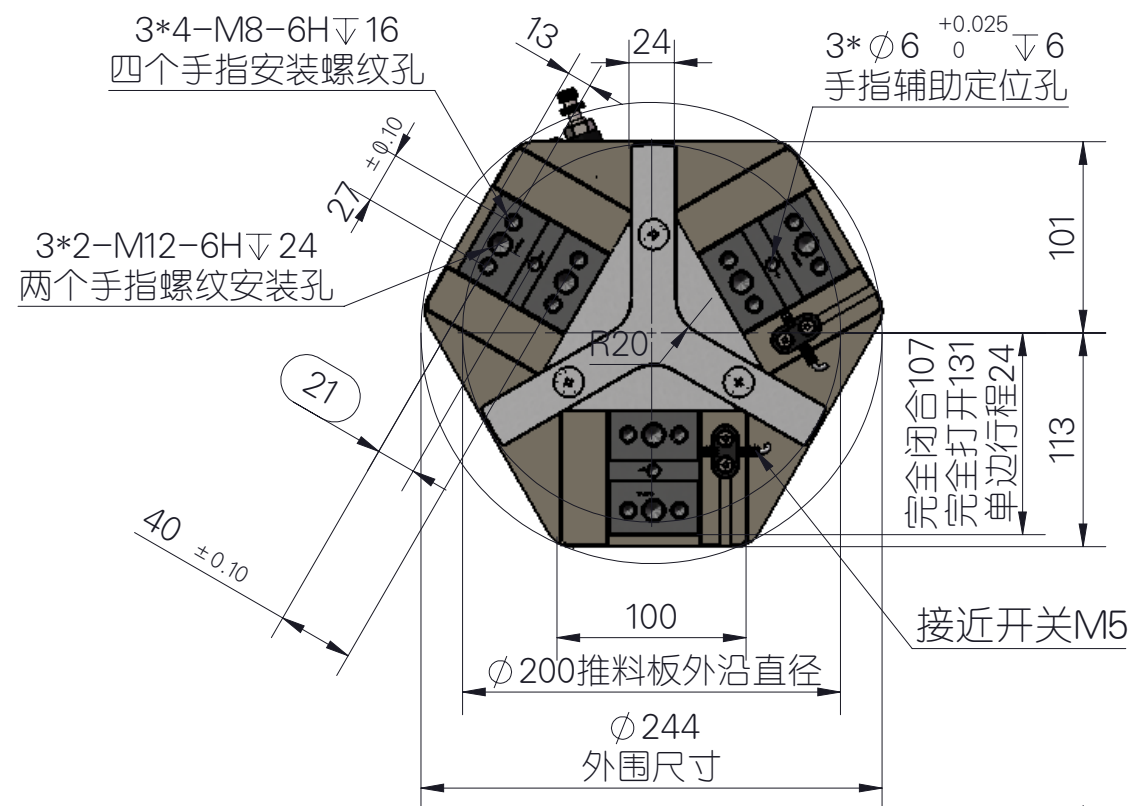

Warning:

- 1.When operating the gripper, please keep away from it Gripper and robot's moving parts, otherwise it will Risk of personal injury;
2. Because different objects have different friction coefficients, When clamping the workpiece for the first time, please try clamping in an open field. Ensure that the clamping is firm before the machine can work, otherwise it will There is a risk that falling workpieces may damage machines or personnel.

