

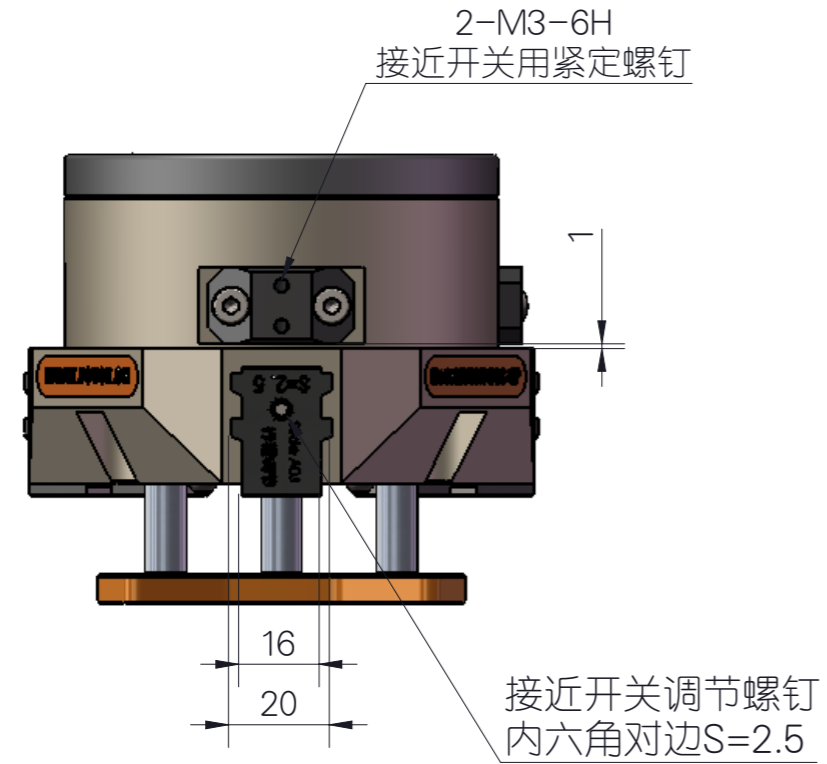

FOYOT

知识产权声明:
本设计的结构和技术参数的知识产权归:
浙江慧提电子科技有限公司所有,在未经
本公司书面许可,不得复制或仿制。
如发现被复制或仿制将受到法律的严惩。

因改良等原因,规格以及外观有所变更时,不再另行通知,敬请谅解。
Without further notice if specification and exterior have been
changed because of improvement thanks for your understanding

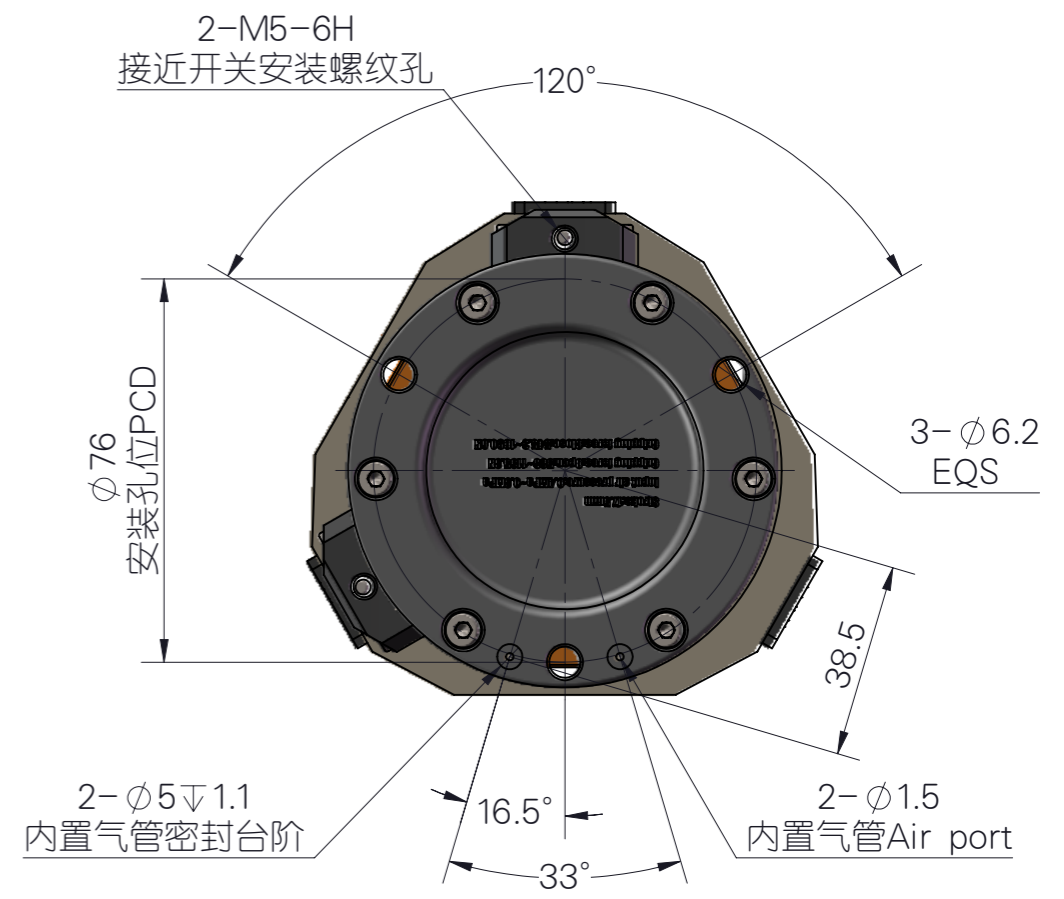
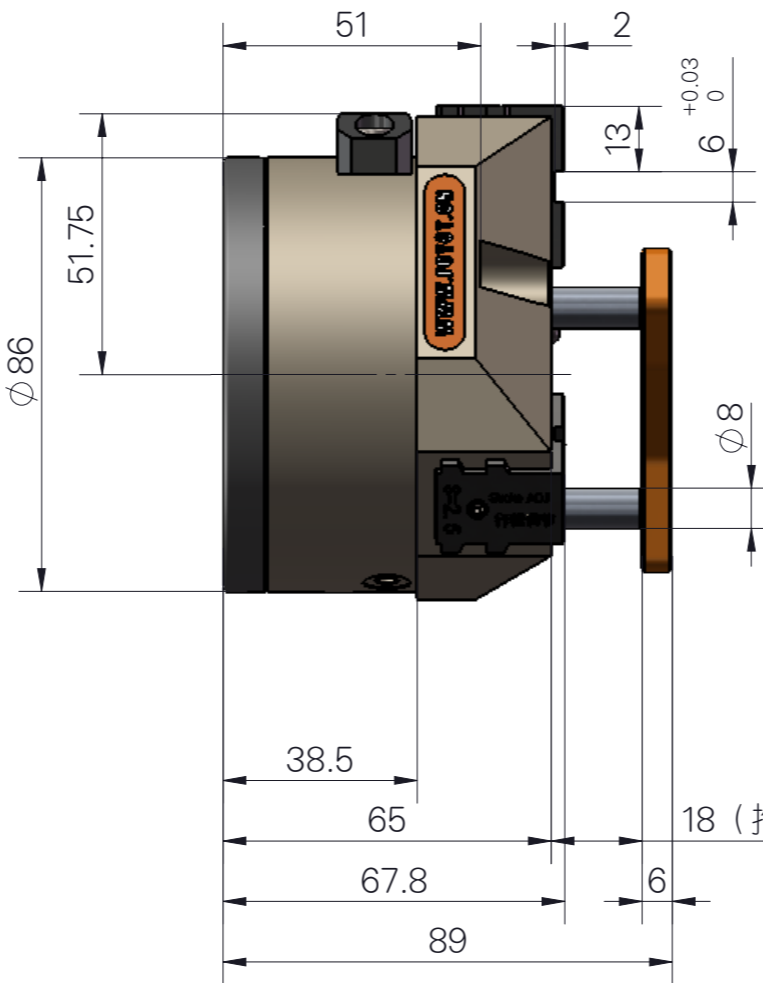
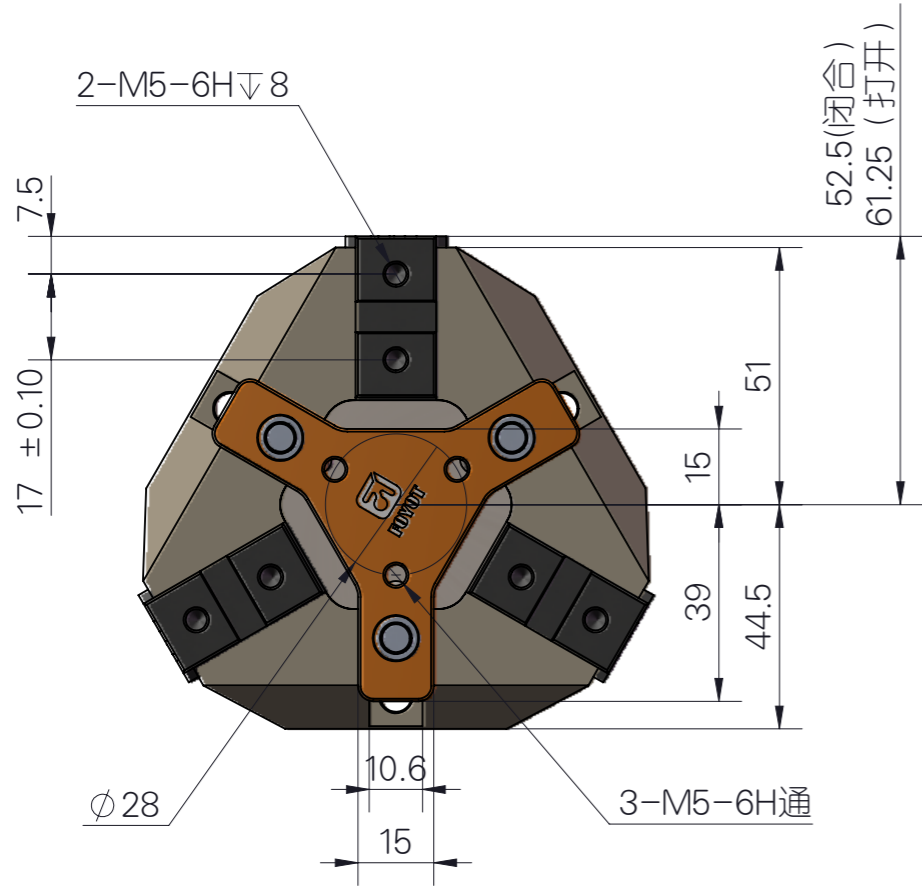

Ž6(%)
FY56N-D63-SP

- 夹爪基本参数
- 外形尺寸: $\Phi 86$ *高度89
 - 夹持有效行程: 17.5mm(双作用)
 - 驱动缸径: $\Phi 63$ mm (3117.25mm²),
驱动杆直径: $\Phi 20$ mm (314.16mm²).
 - 夹持力 (输入气压为0.4MPa~0.8MPa时):
打开: 582.9N (59.48kg)至1165.85N (118.96kg)
闭合: 524.2N (53.5kg)至1048.4N (107kg)
 - 气管类型: 外置 (客户如需内置可以提前联系我司)
 - 开闭时间: 0.15Sec
 - 使用气压: 0.4~0.8Mpa
 - 使用温度: -5°C~60°C
 - 重量: 1.1kg.
 - 专利结构

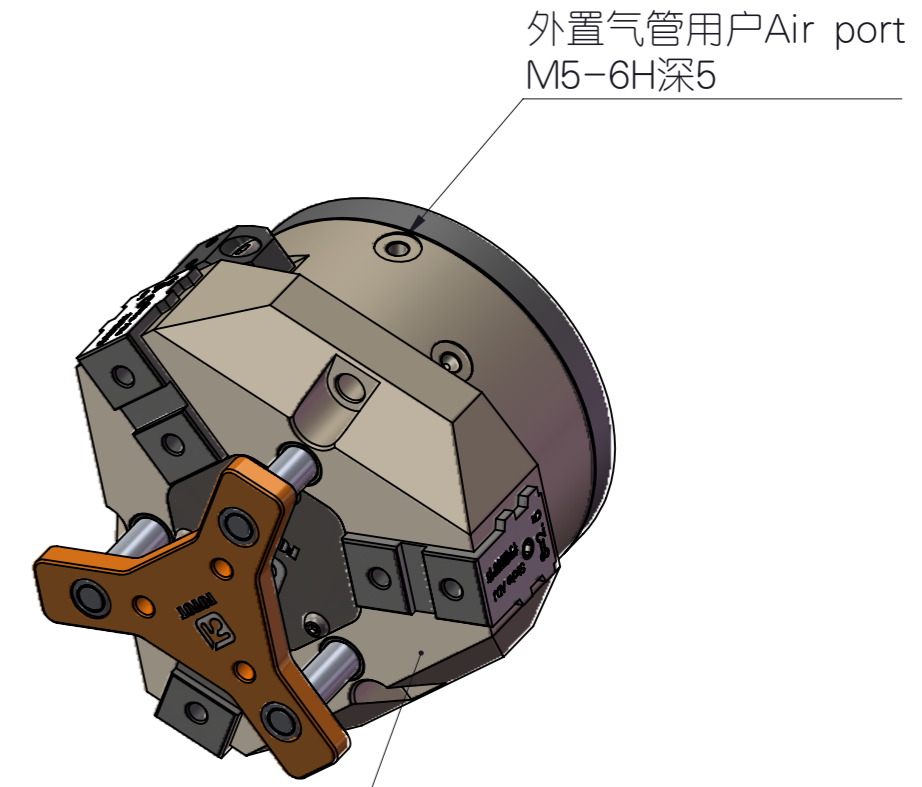

注: 整体表面硬质氧化处理, 硬度HV550以上.