

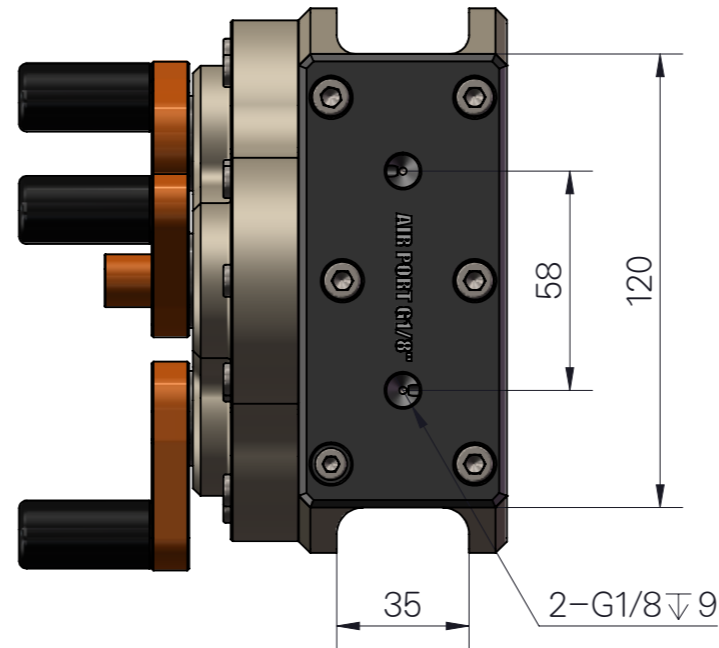

知识产权声明:
本设计的结构和技术参数的知识产权归:
浙江慧程电子科技有限公司所有,在未经
本公司书面许可,不得复制或仿制。
如发现被复制或仿制将受到法律的严惩。

因改良等原因,规格以及外观有所变更时,不再另行通知,敬请谅解。
Without further notice if specification and exterior have been
changed because of improvement thanks for your understanding

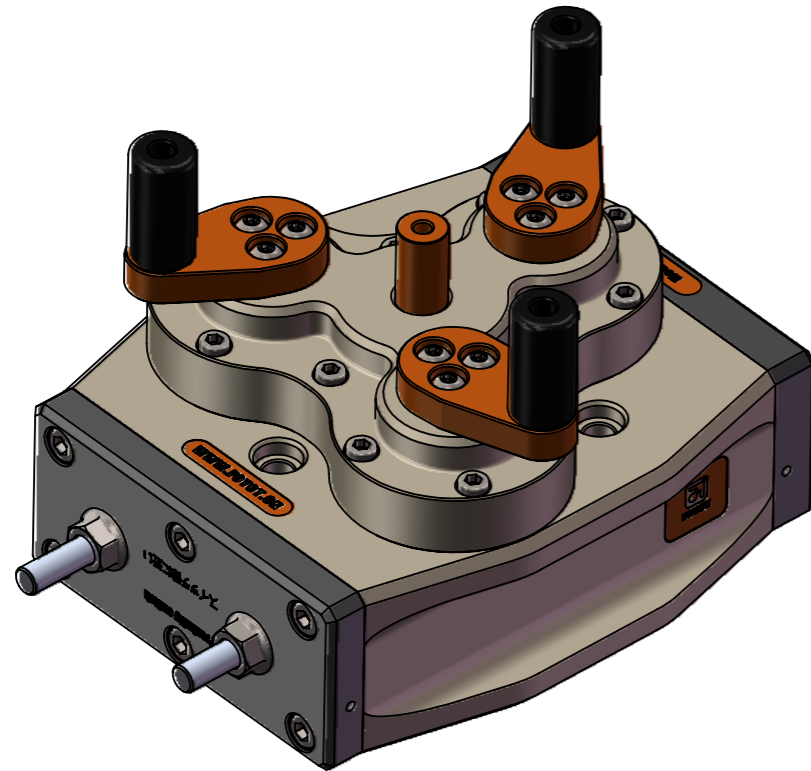
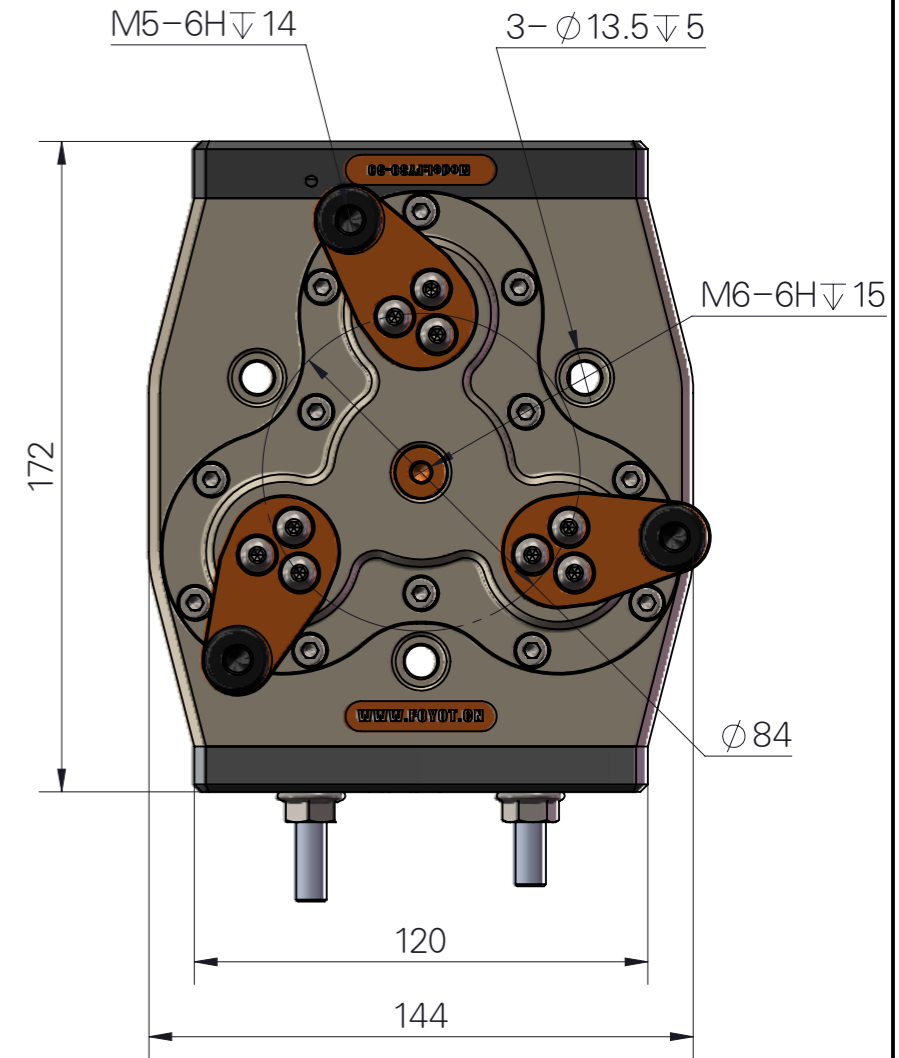
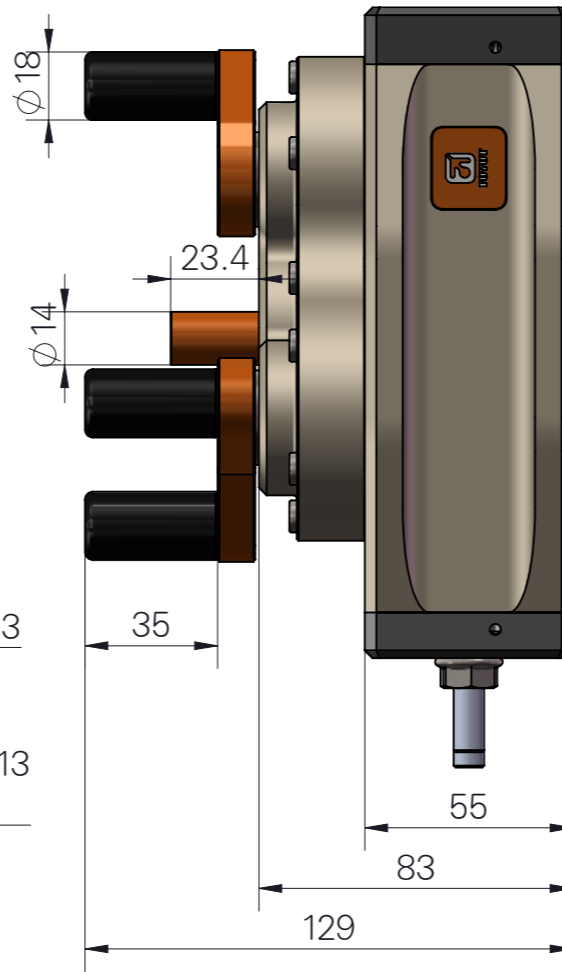
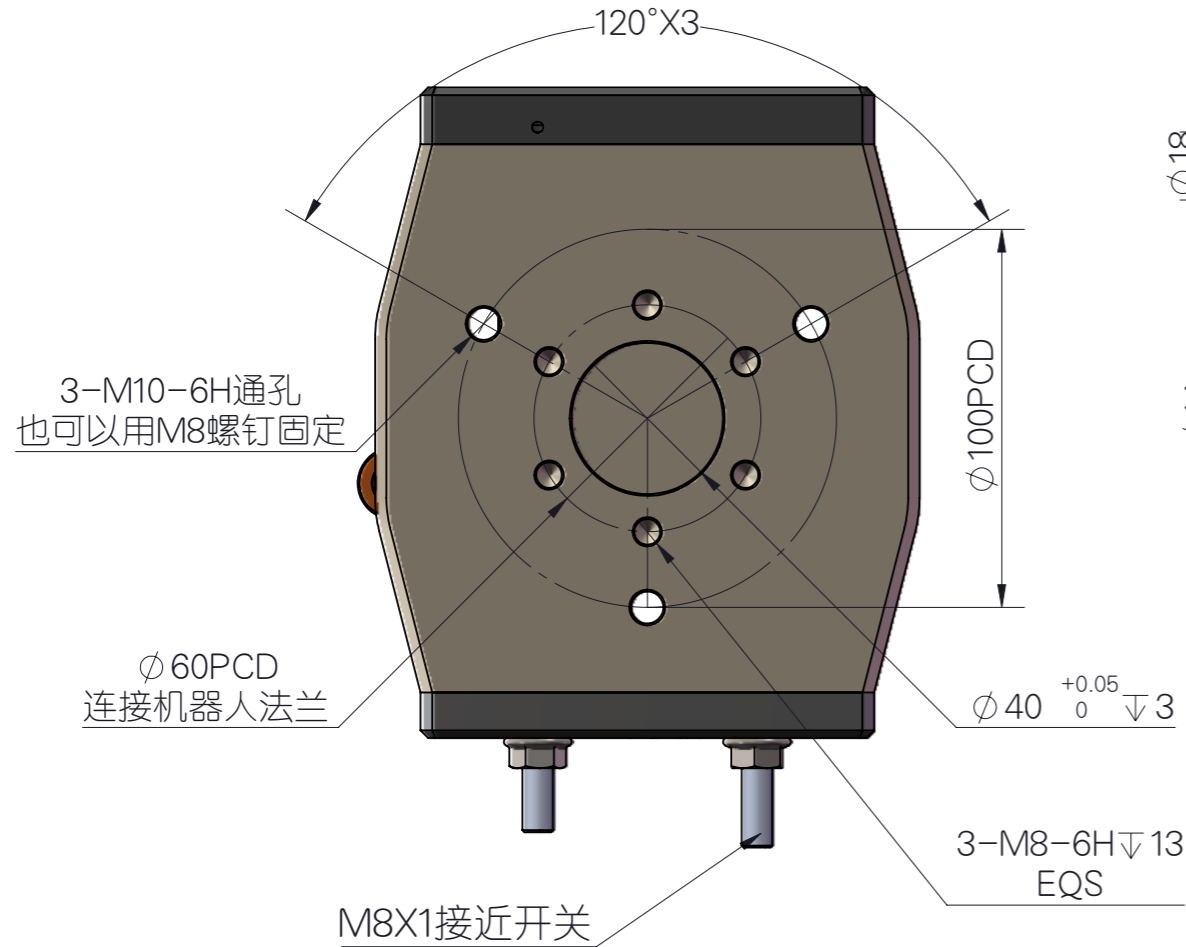

Model:FY-H3-M4-160

夹爪基本参数

- 外形尺寸: 144*172*119 (不带接近开关状态)
- 夹持直径范围: 4mm~160(双作用: 可内撑和外夹)
- 双缸驱动缸径: ∅40mm*2 (2513.3mm²),
- 夹持力 (输入气压为0.4MPa~0.8MPa时):
打开: 799.37N (81.56kg)至1598.7N (163kg)
闭合: 799.37N (81.56kg)至1598.7N (163kg)
- 气管类型: 外置 (客户如需内置可以提前联系我司)
- 开闭时间: 0.1Sec
- 使用气压: 0.4~0.8Mpa
- 使用温度: -5℃~60℃
- 重量: 4.5kg.
- 专利结构, 仿冒必究。

注: 整体表面硬质氧化处理, 硬度HV500以上。